

HM & STEAM CABIN | DLRK 900

MONTÁŽNÍ NÁVOD INSTALLATION MANUAL



ed. no. 2

MADE BY • VYROBENO

ROLTECHNIK a.s. | Třebořov 160 | 569 33 Czech Republic | tel.: +420 461 324 301/302 | fax: +420 461 324 297

www.roltechnik.com

- 1) před instalací si pečlivě přečtete návod
- 2) neinstalujte výrobek sami. Při špatné instalaci by mohlo dojít k netěsnosti, ke zranění způsobené elektrickým proudem nebo k požáru. Požádejte prosím dodavatele nebo servisního technika, aby výrobek nainstaloval dle návodu. Nejsme odpovědní za problémy způsobené neodbornou instalací zákazníkem.
- 3) Opatrně instalujte elektrické dráty do zdroje napájení. Elektrické dráty nesmí být spojeny s plynem, vodou, osvětlením, telefonním vedením apod. Špatná instalace elektrického vedení může způsobit úraz elektrickým proudem.
- 4) Výrobek by neměli využívat těhotné ženy, starší lidé, lidé s vysokým tlakem. Lidé po infarktu mohou výrobek využívat pouze po konzultaci se svým ošetřujícím lékařem. Děti musí být vždy doprovázeny dospělou osobou.
- 5) Dejte pozor, aby se nepoškodil elektrický kabel od zdroje napájení. Nedávejte žádné těžké předměty na kabel od zdroje napájení. Dejte pozor, aby kabel rovněž nebyl v blízkosti topení apod. V opačném případě riskujete úraz elektrickým proudem nebo požár.
- 6) Pokud parní box nebude správně fungovat okamžitě ho vypněte. Kontaktujte servisního technika.
- 7) Pokud potřebujete přestěhovat parní box, doporučujeme kontaktovat servisního technika.
- 8) Před spuštěním parního boxu se ujistěte, že máte požadované napětí a proud
- 9) Je zakázáno instalovat k parnímu boxu jakékoliv zařízení, které není součástí originálního balení.
- 10) Výrobce (dodavatel) má právo použít k opravě nejnovější náhradní díly.
- 11) V parním boxu je používání všech elektrických a elektronických výrobků zakázáno.
- 12) Zařízení by mělo být používáno pouze s požadovaným napětím a proudem
- 13) Pokud je el. šňůra poškozena, musí být vyměněna servisním technikem nebo kvalifikovanou osobou. Zařízení musí projít testem IPX4.
- 14) Nepoužívejte jiný parní vyvíječ nebo zvlhčující zařízení v parním boxu
- 15) Používejte zařízení pouze dle popsaného návodu
- 16) Nepoužívejte nebo ihned vypněte zařízení pokud je poškozené, nebo je poškozená el. šňůra.
- 17) Uzemněné zařízení musí být pevně připojeno k el. vedení.

Upozornění:

Děti musí být doprovázeny dospělou osobou.

Zařízení musí být zapojeno pevně k el. vedení dle směrnic.

K zařízení mohou být připojeny pouze nové komponenty (hadice apod.), staré jsou zakázány.

ÚDRŽBA:

- Pro pravidelné čištění používejte čisticí prostředky určené k údržbě sprchových koutů a boxů dodávané na našem trhu.
- Sprchové baterie se doporučuje čistit přípravkem SAVO GLANC KOUPELNA fi rmy Bochemie, s.r.o., nebo zředěným octem. Nepoužívat kyseliny nebo abrazivní prostředky.
- Vodící části je nutno pravidelně mazat mazacími prostředky odolnými proti vodě. Tento úkon je nutné provádět v závislosti na intenzitě používání a podmínkách ve kterých je masážní box používán. Nejméně však 1x za 2 měsíce.
- Odpojte prosím hlavní elektrický vypínač, jestliže jednotka není používána po dlouhou dobu, tak aby jednotka nebyla dlouho v pohotovostním stavu.
- Doporučuje se čistit parní agregát jednou za 3 měsíce. Vyčistěte zejména vodní nádrž od usazenin, zvláště je-li napojen na tvrdou vodu.
- Doporučuje se následující metoda čištění: Rozpusťte 5 až 10 gramů kyseliny citrónové v 1,4 litru čisté vody, odpojte výstupní potrubí parního generátoru a vlijte dovnitř zředěnou kyselinu. Připojte zpět potrubí, nastartujte jednotku a zahřívajte ji po 30 minut a pak vypusťte vodu z vnitřku.

Kdy je saunování nevhodné:

- po vydatném jídle nebo nalačno
 - pro jedince, kteří mají problémy s játry a ledvinami
 - při virózách a zánětlivých onemocněních
 - po požití alkoholických nápojů
 - u žen v období menstruace nebo těhotných
 - pro jedince, kteří jsou úplně fyzicky nebo psychicky vyčerpání
- Saunování nevyužíváme k hubnutí. Dochází pouze k pocitu ulehčení (vypocení tekutin). Saunování se nedoporučuje při chorobách srdce a krevního oběhu.

TECHNICKÉ PARAMETRY

zdroj napětí	230 V/50 Hz
kontrolní napětí	12 V
provozní tlak	1,8-3 bar
příkon:	2,5 kW

- 1) Please read the instruction carefully before installation.
- 2) Do not install it by yourself or it may cause water leakage, electric shock and fire because of the wrong installation. Please ask the dealer or special technician to assemble it. We would not be responsible for the problems caused from the private installation by the end user.
- 3) Have to install safety earthed wire for power supply. The earthed wire shall not be connected to the gas pipe, water pipe, lightning rod, telephone wire etc. Electric shock would easily occur from the wrong installation of the earthed wire.
- 4) Pregnant, aged, hypertensive, heart-attacked people under the instruction of Doctor, child must be accompanied with grown, when use the product.
- 5) Pay attention not to damage the supply power cable. Do not hang heavy object on the cable or pull it or heat it so that it will make damage on the cable. Electric shock and fire risk would occur.
- 6) Please stop using the steam cabinet immediately and pull out the plug when it does not run normally (there is a shock). Please contact agent or after-sale service center.
- 7) If the integral cabin needs to be reinstalled because the end user moves his (her) house, the special technician is strongly required to install it. Please contact the dealer or the after-sale service center.
- 8) Before installation, please make sure at first the electric source capacity and the supply cable whether it is available to the product's rated power. (with reference to the product's label)
- 9) Any valve is strictly prohibited to be added to the steam outlet. Following drawing is just for reference. The base is the product itself.
- 10) (The manufacturer) has the right to use the newest accessories for repair.
- 11) Any other electric or electronic products are strongly prohibited to use in the steam cabinet.
- 12) Appliance shall only be used with rated voltage and frequency.
- 13) If the supply cord is damaged, it must be replaced by the manufacturer, its service agent or similarly qualified persons in order to avoid a hazard and ensure it can withstand IPX4 test.
- 14) Don't use other separate steam producing or humidity electrical appliances inside the cabinet.
- 15) Use the appliance only in the described manner.
- 16) Don't use or stop using when the appliance is damaged, especially the supply cord and case.
- 17) The earthed appliance must be permanently connected to fixed wiring.

Hot surface:

Warning: Only allow children to use the appliance without supervision when adequate instructions have been given so that the child is able to use the appliance in a proper use.

A contact separation in all poles that provide full connection must be incorporated in the fixed wiring in accordance with the wiring rules.

The new hose-sets supplied with the appliance shall be used and old hose-sets shall not be used.

Maintenance:

For regular cleaning use suitable shower cabin cleaners available on your market

It is recommended to clean the shower set with suitable cleaner or diluted vinegar. Do not use acid or abrasive agents. Floating parts are to be lubricated regularly with water-resistant lubricants. This has to be repeated according to the intensity of usage, at least once in 2 months

Switch-off the main power switch if the unit is to be displaced for a longer period of time

It is recommended to clean the steam unit every 3 months. Clean the water reservoir from sediments especially with high water

We suggest following procedure: dissolve 5 to 10 grams of citric acid in 1,4 liter of pure water, uncouple the outer pipe from steam generator and pour the dissolved acid in. Couple the pipe back on, start up the steam unit and warm it up for 30 minutes, then drain the water out.

Inadvisable usage of the sauna:

- After rich meal or with empty stomach
- People with liver or kidney disorders
- With common cold or inflammatory diseases
- After alcohol consumption
- Pregnant women or women within monthly cycle
- Individuals under physical or mental exhaustion

Taking sauna is not a weight reduction programme. Individuals may only feel like losing weight by sweating out. Taking sauna is also not recommended for people with heart and blood circulation disorders

ELECTRICAL SPECIFICATIONS

Supply Power	230 V/50 Hz
Control Voltage	12 V
Water Supply	1,8-3 bar
Steam generator power	2,5 kW

INSTALACE

Pozor!!! - při koupi výrobku a před jeho instalací jej pečlivě překontrolujte, zda není mechanicky nebo jiným způsobem poškozen.

Po instalaci již nebude brán ohled na poškození tohoto typu.

- Sprchový box instalujte do předem stavebně připraveného prostoru. Tento box musí být instalován do prostoru kompletně obloženého obklady a dlažbou.

- Výrobek musí být vyjímatelný bez násilných stavebních zásahů. Je nutné zajistit montážní prostor okolo koutu min. 60cm!!!

- Před uvedením boxu do provozu je nutné všechny styčné plochy řádně zasilikonovat a dotáhnout všechny spoje rozvodných hadic.

- Před zasunutím boxu do stavebně připraveného prostoru je nutné zkontrolovat těsnost všech rozvodných hadic.

POZOR!!! Při manipulaci může dojít k povolení i zdánlivě pevných spojů.

Je proto nutné před uvedením do provozu zkontrolovat těsnost všech spojů a v případě netěsnosti tyto spoje dotáhnout (utěsnit).

VODOINSTALACE

Vodoinstalace musí být provedena dle předpisů pro vnitřní vodovody dle EN 806-1 a vnitřní kanalizaci dle EN 274.

Pro připojení vodovodní baterie musí být voda vyvedena v místech dle nákresu. Rozvody teplé a studené vody musí být provedeny v 1/2" trubkách s ukončenými 1/2" kolínky, na kterých jsou našroubovány rohové ventily.

Tyto ventily musí být opatřeny filtry nečistot, aby se zamezilo problémům způsobeným nečistotami ve vodě. V případě, že tyto filtry nebudou nainstalovány, nebudou uznány reklamace na bateriový systém.

Následné napojení teplé a studené vody se provádí pomocí pancéřových flexibilních hadiček.

Odpadové potrubí musí být připraveno před usazením masážního zařízení. Napojení sifonu na odpad provedeme pomocí flexibilních odpadových trubek.

PROVOZNÍ TLAK NESMÍ PŘESÁHNOUT 1,8-3 BAR !!!

ELEKTROINSTALACE

Hydromasážní box je zařízení třídy ochrany I.

Veškeré instalace a zásahy do elektrických rozvodů může provádět pouze osoba s příslušnou elektrotechnickou kvalifikací s oprávněním pro dodavatelskou montáž podle vyhl.č.20/1979 Sb v platném znění. Přívod elektrického napětí:

Pro instalovaný výkon zařízení je nutný samostatný pevný přívod elektrického napětí 230V, 50Hz, kabelem o průřezu 3x2,5mm² (se žluto/zeleným vodičem), zakončeným v elektroinstalační krabici s krytím min. IP X4, umístěné v prostoru nad hydromasážním sprchovým boxem.

Pod sprchový box přiveďte zemnicí drát Cu min 4mm².

Elektroinstalace musí odpovídat požadavkům ČSN 33 2000-7-701 – napájecí soustava TN-S, doplněno proudovým chráničem s vybavovacím proudem 30mA. V napájecím rozváděči musí být umístěn hlavní vypínač dle ČSN 332000-5-537/01 (IEC 60 364 -5-537). Elektrické zařízení hydromasážního sprchového boxu musí být jističeno samostatným jističem:

In 16 A/pro parní box/, In 6A /pro masážní box/

Lze použít proudové chrániče kombinované s jističem. Je-li součástí dodávky sprchového boxu proudový chránič, integrovaný do přívodního kabelu zakončeného zástrčkou, nutno tento vč. zástrčky odstranit a kabel připojit do připravené elektroinstalační krabice.

Všechny vodivé součásti musí být vzájemně pospojovány a uzemněny dle ČSN 332000-7-701 (IEC 364-7-701).

Důležité upozornění!

Na dokončené elektroinstalaci musí být provedena výchozí revize podle ČSN 331500 a ČSN EN332000-6-61 ed.2 (IEC 364-6-61/A2).

Výstraha !

Je zakázáno provádět jakékoliv zásahy do masážního systému, jeho elektroinstalace či elektronického vybavení.

Používání spotřebiče dětmi bez dozoru je možné pouze tehdy, jestliže byly uvedeny dostatečné pokyny tak, aby dítě bylo schopné používat spotřebič bezpečným způsobem a rozumělo nebezpečím při nesprávném použití.

BUILDING OPERATION

Beware: before assembling the product check carefully for mechanical or other damages. After the assembly these kinds of damages cannot be accepted as a claim reason.

Hydromassage boxes with steam are to be set up in prearranged space where electrical power supply, grounding, warm and cold water supply and waste armatures are installed in proper spaces according to groundplan of shower tray.

Walls behind hydromassage box with steam and hydromassage panel with steam (thenceforward hydromassage appliances) must be tiled. Floor must be straight and tiled.

WATER-INSTALLATION

For connecting water battery, water must be led out in places accord. to techn. drawing.

Warm and cold water distribution must be assembled in 1/2" pipes and finished by 1/2"

knuckles on which angle valves are screwed. Following connection of warm and cold water

is provided by help of armoured flexible hoses. Waste pipeline must be prepared before the

settlement of hydromassage appliance. According to the type of shower tray and it's hole

we consider placing of outlet. Connecting the siphon to the outlet we provide with the help

of flexible waste pipes.

ELECTRO-INSTALLATION

Massage appliance is class „I“ appliance, that's why all installations and

interventions to el. distribution can be only provided by competent person

owning valid certificate.

Electrical installation must correspond with EN 61140 and EN 50178.

Disregarding the box input there must be individual supply at min. cross-cut 2.5 mm² of copper

conductor (CYKY 3C×2.5) led out to the space accord. to the techn. drawing. in length

approx. 2m for firm connection. Supply must be protected individually. This supply must

be adjusted to input of the appliance and decrease of voltage accord. to the distance. In

supply switchboard it is necessary to divide the conductor, if it is not already done in main

switchboard PEN to PE and N, i.e. scheme TN-C to scheme TN-S. In case the dividing

is not possible, it is necessary to do it in subsidiary distributing board for hydromassage

appliances. The distributing board is to be placed nearby the massage appliance in accord.

to ČSN 332135/91 in zone 3 or in front of the door to the room. The distributing board

to ČSN 332135/91 in zone 3 or in front of the door to the room. The distributing board

must have covering appropriate to the existing environment. In this distributing board main

switch must be placed in accord. to IEC 60364-5-537. Further there must be installed circuit

breaker (current rate accord. to input i.e. 16A and behind this breaker must be installed

current protector in accord. to IEC 364-5-53, i.e. 30mA. You can use protectors combined

with breaker. For requested output of the appliance, a firm separate el. power supply

220 V/50 Hz is necessary. All conducting parts must be connected together accord. to

IEC 364-7-701 and connected to conductor PE. Protective conductor-crosscut 4 mm² or 6

mm² is led in space as in technical drawing in length 2m.

After implementation of el. power supply to the hydromassage appliance the company which provided

the supply must issue an audit report of el. power distribution and supply to hydromassage boxes

according to IEC 364-6-61/A2.

STAVEBNÍ PŘIPRAVENOST - BUILDING OPERATION

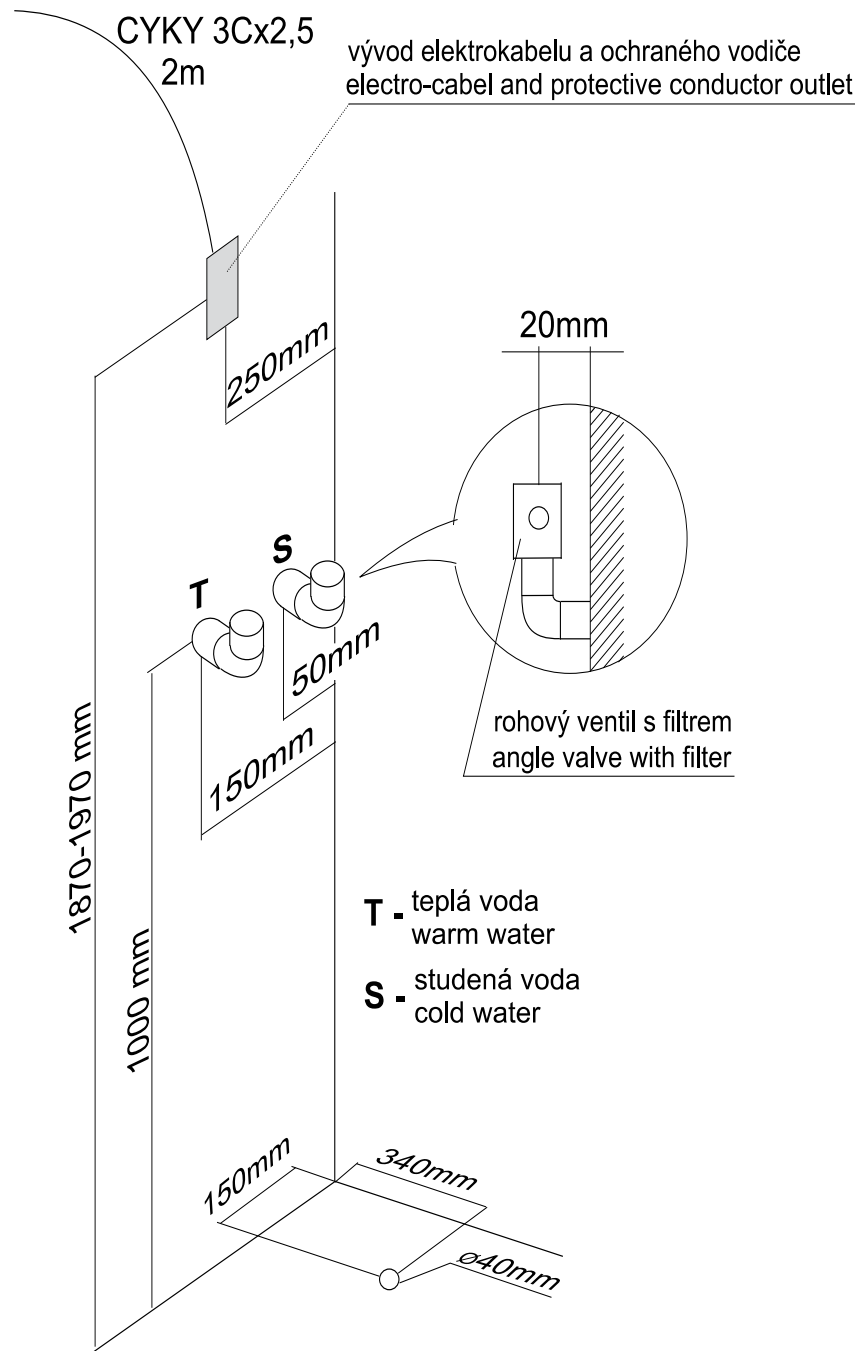



Vaničku ustavit do vodorovné polohy
set the shower tray in horizontal position



Seřadit nožičky
adjust the feet



Instalovat generátor
install the generator



Použít šrouby M6x50
use screws M6x50



Sestavit boční díly
set up the side panels



Utěsnit těsněním
seal...



Po celé délce profilu
along the profile



Použít dřevěný klín
use the wooden scotch



Ustavit boční díly na vaničku
put the side panels onto the tray



Spodní strana. Sestavit sprchovou
zástěnu. Použít šrouby 4x25
Bottom part. Assemble the shower
enclosure. Use screws 4x25

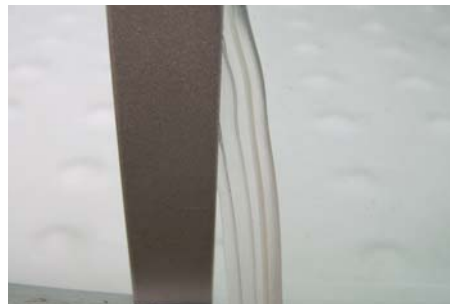

Boční díl osadit profilem a těsněním

Apply the profile and seal on the side
part.



Profil utěsnit těsněním po celé
délce dle obr. a, b, c
Seal the profile as shown on
pictures a, b, c



Detail utěsnění a nasazení těsnění.

Detail of applying of the seal



Vrtat vrtákem 2,8 mm

Profil sešroubovat s kolejničí.

Použít šrouby 3,5x16

Use 2,8 mm drill. Screw the profile together with the rail. Use screws 3,5x10



Horní strana. Sestavit sprchovou zástěnu. Použít šrouby 4x25

Upper part. Assemble the shower enclosure. Use screws 4x25



Profil sešroubovat s kolejničí.

Použít šrouby 3,5x16

Screw the profile together with the rail. Use screws 3,5x16



Sestavenou zástěnu nasadit na boční díly
Fix the assembled enclosure with side parts.



Utěsnit těsněním seal...



Detail těsnění

Detail of the seal.



Instalovat stropní díl
install the top panel



Použít šrouby 4,2x12
Svislé profily spojit se střešou
use screws 4,2x12, link the vertical profiles with top panel



Použít šrouby 4,2x16
Svislé profily spojit se střešou
use screws 4,2x16, link the vertical profiles with top panel



Stropní díl spojit s horním profilem
Put the upper part together with the



Použit šrouby 3,5x10, podložka
use screws 3,5x10, backplate



Detail umístění
detail of the positioning



Použit šrouby 4,2x12
Svislé profily spojit s vaničkou
use screws 4,2x12, link the vertical profiles with shower tray



Vaničku vrtat vrtákem 3,2 mm
drill the shower tray with 3,2mm drill



Použit šrouby 4,2x12 Použit šrouby 4,2x16
use screws 4,2x12 use screws 4,2x16



Instalovat policičku na boční díl
install the shelf on the side panel



Zkompletovat sedátko



Assemble the parts of the seat



Označit umístění sedátka
mark the positioning of the seat



Vaničku vrtat vrtákem 3,2 mm
drill the shower tray with 3,2mm drill



Použit šroub 4x16
use screws 4x16



Instalace na panel
Installation on the panel

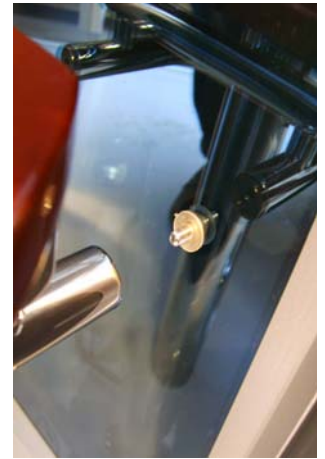

Instalace na panel
Installation on the panel



Horní pojezd
Upper roller.



Dveřní díl osadit magnetem o pojezdy
Put the magnetic stripe and rollers
onto the door part.

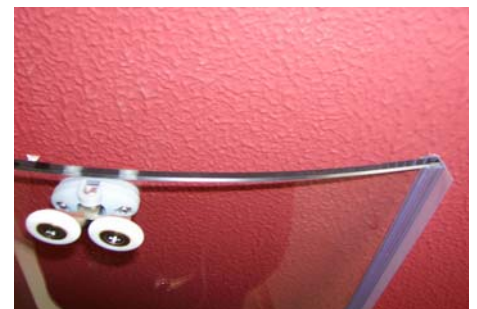

Dveřní díl osadit těsněním o pojezdy
Put the magnetic stripe and rollers
onto the door part.



Spodní pojezd
Bottom roller.

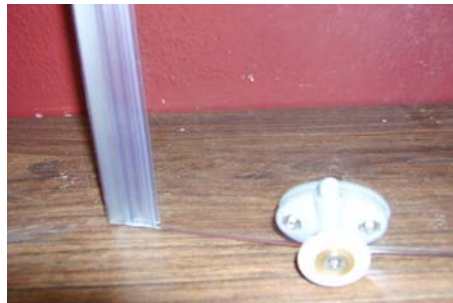

Dveřní díl osadit magnetem o pojezdy
Put the magnetic stripe and rollers
onto the door part.

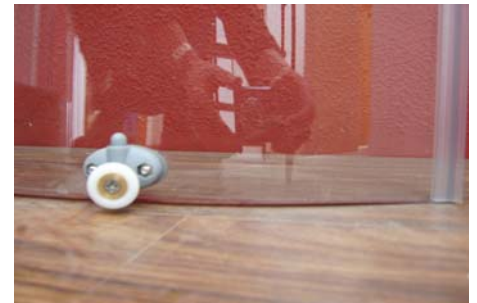

Dveřní díl osadit těsněním o pojezdy
Put the magnetic stripe and rollers
onto the door part.



Detail madla
detail of the grab handle



Instalovat madlo
install the grab handle



Dveře nasadit na zástěnu
Fix the door on the enclosure.

Provést vodoinstalaci dle obrázků
Install water supply according to the pictures



Instalovat ruční sprchu
Install the hand shower



Generátor generator

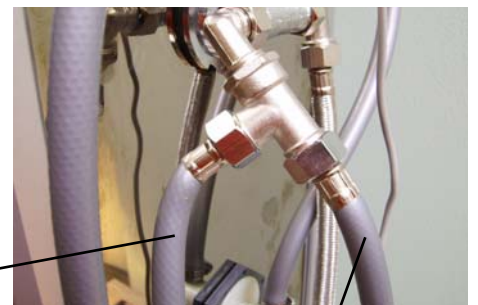

Generátor generator



Vyústění páry Steam drainage

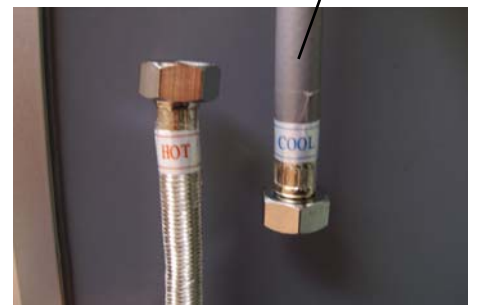

Hlavní přívod vody
Tlakové hadice nejsou součástí
dodávky
Main water supply
Pressure hoses are not
included in a delivery



Ruční sprcha
Hand shower

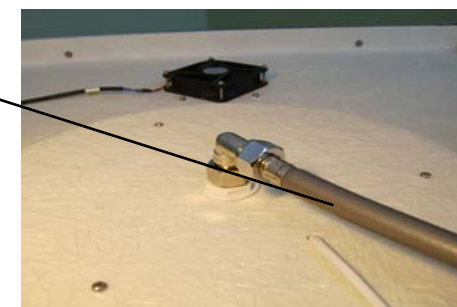

Stropní sprcha
Head shower

Provést elektroinstalaci dle obrázků

Install the wiring system according to the pictures

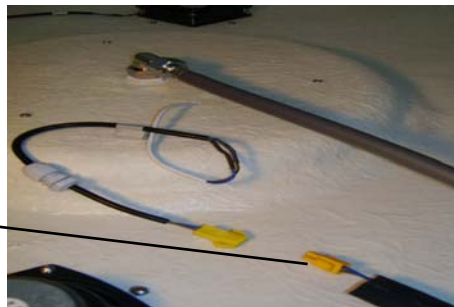
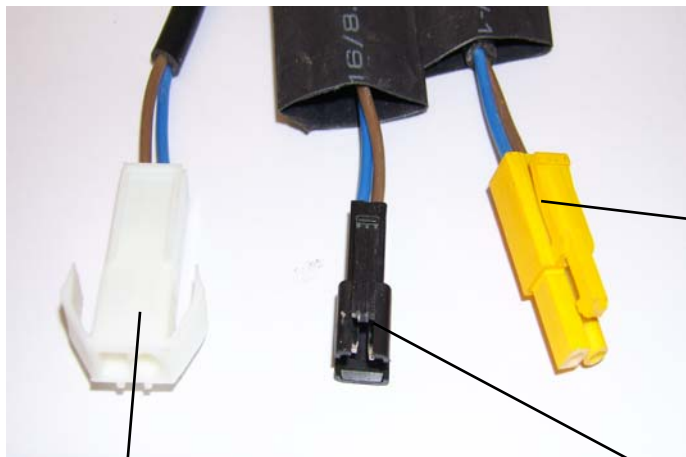

Stropní osvětlení
Top lighting



Ventilátor
Fan



Reproduktor
Speaker



Konektor ovládacího panelu
Panel connector

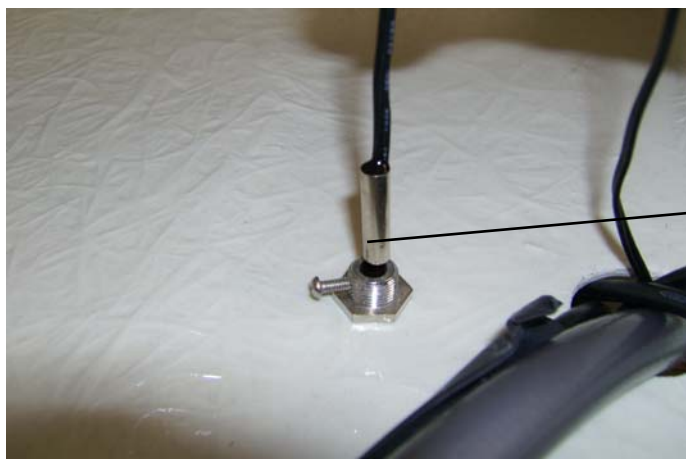

Teplotní čidlo
Heat sensor

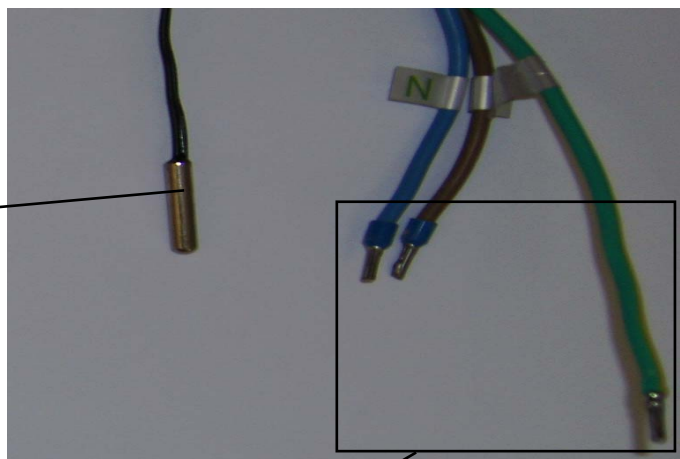

Hlavní přívod 230 V / 50 Hz
Mains 230 V / 50 Hz

NÁVOD NA POUŽÍVÁNÍ

NÁVOD NA OBSLUHU SPRCHOVÉ BATERIE

- Nastavení druhu sprchování či masáže se provádí polohovým přepínačem, umístěným nad páčkou k ovládání vody. Přepínačem se otáčí na libovolnou stranu pro nastavení na jednotlivé funkce (vyznačené po obvodu přepínače). Poloha přepínače je nastavená správně pokud uslyšíte cvaknutí aretovacího zařízení přepínače.
- Teplotu a tlak vody nastavujeme páčkou umístěnou pod přepínačem

Shower mixer - user guide

-you can use position switch to choose different type of shower or massage, which is located upon the water switch. The position switch turns to any side to choose specific function (functions are marked on circuit of position switch). Location of the position switch is correct if you hear click of the detent appliance switch. You can set up temperature and water pressure by switch which is located under the position switch.

- Ovládání světla, ventilátoru a rádia - viz. následující obrázek.

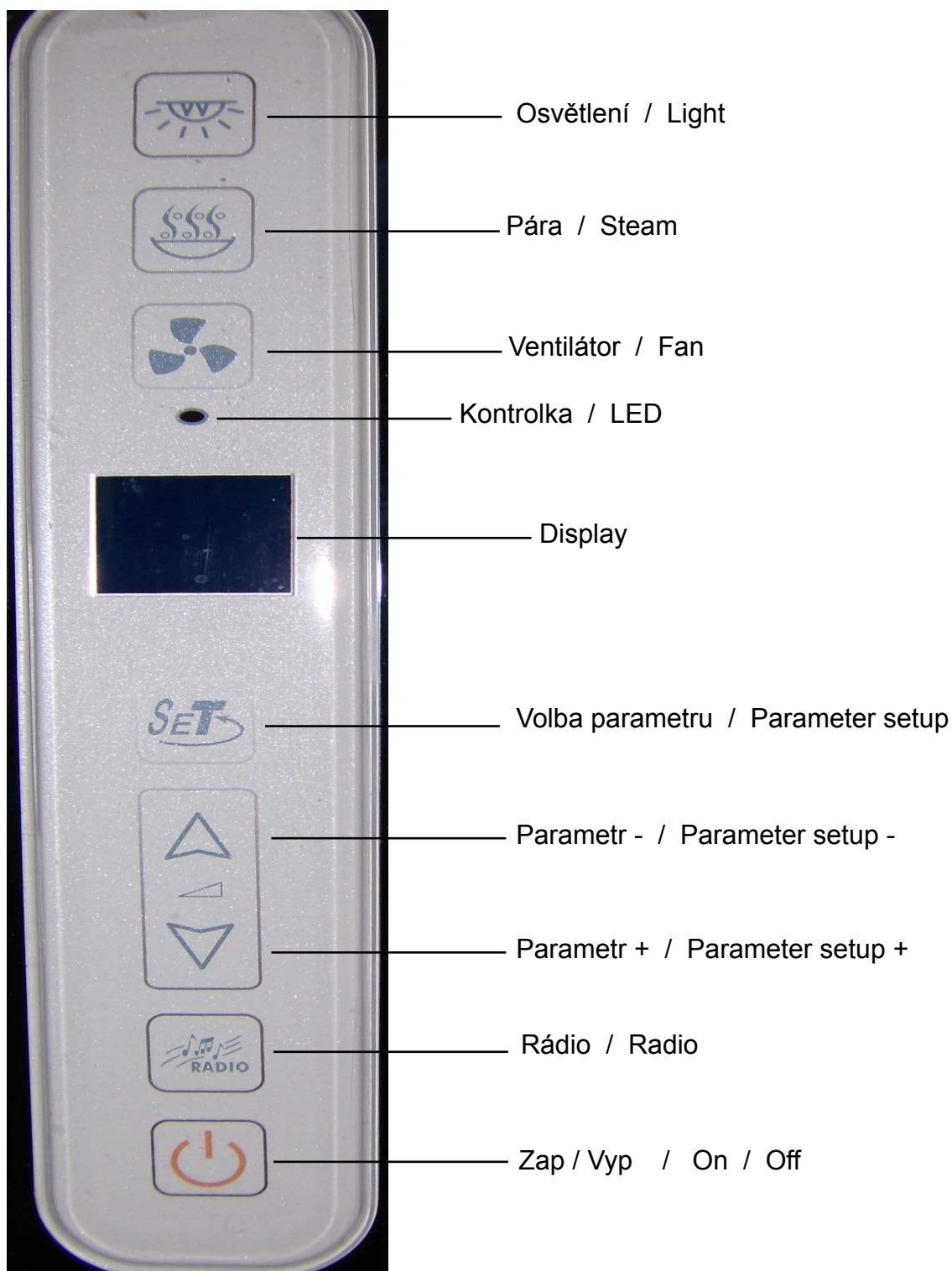

Uživatelská příručka:

1. Dotýkat se jen lehce. Nestříkejte vodu na ovládání když se ovládání nastavuje.
2. všechny tlačítka jsou v dotykové oblasti
3. Pokud panel nebude mít žádnou odezvu chvíli vyčkejte a panel se vrátí do původního nastavení.

Zapnout / vypnout

1, připraveno

Pokud kontrolka svítí červeně, systém je vypnutý.

2. zapnuto

Zmačkni tlačítko  na 1,5 sekundy, rozsvítí se světla, aktuální teplota se zobrazí na panelu
System se vypne do 10 minut, pokud není žádná z funkcí aktivní

3. Vypnuto

Pokud je systém zapnutý, zmáčknete tlačítko  a system se vypne.

Po vypnutí systému, dojde k vypuštění generátoru a poté se system automaticky vypne.

Pára

Zmáčkni tlačítko , otevře se funkce Pára

Teplota páry a čas

panel ukáže TEMP. Standardní teplota je 45C. Teplota se dá nastavit v rozmezí 25 – 60 stupňů.



Pokud TEMP svítí, zmáčkni tlačítko , pro nastavení požadované teploty.

Standardní čas je nastaven na 45minut. Tento čas lze nastavit stejně jako pára. Zmáčkni tlačítko 



panel ukáže TIME. Zmáčkni tlačítko  pro nastavení požadovaného času. Čas se dá nastavit v rozmezí 1 – 99 min.

Pokud je pára zapnuta, zmáčknete tlačítko  k zavření páry.

Osvětlení

Zmáčkni tlačítko  k otevření funkce osvětlení. Pokud světlo svítí zmáčkni tlačítko  pro vypnutí světla.

Radio

Nejprve zmáčkni  pro otevření funkce rádia. Podruhé zmáčkni  k zavření funkce rádia a uložení stanice a hlasitosti.

Nastavení parametru a funkcí rádia

Zmáčkni tlačítko , system otevře status následovně: stanice rádia, nastavení stanice, teplota páry, nastavení času páry, nastavení hlasitosti.

1-stanice rádia

panel ukáže CH, zmáčkni tlačítko pro změnu kanálu 

2-nastavení kanálu

panel ukáže na displeji TUNE, v té chvíli zmáčknete 

pro nastavení kanálů pro automatické hledání, pokud je signál pro jeden kanál, automatické hledání bude zastaveno

uložit kanál – zmáčkni tlačítko  na 1 sekundu (max. 10 uložených stanic)

Ovládání hlasitosti: když je rádio zapnuté, zmáčknete tlačítko 

Ventilátor

Pokud je systém zapnutý, zmáčkni tlačítko , funkce ventilátoru bude zapnuta.

Funkce se vypne při druhém zmáčknutí. 

USAGE NOTES

1. touch by slight touch only. Don't shower at the panel when setting up.
2. all function key is the best touch area
3. if incorrect touch control, fast touch will be no response, at that time, you should stop touching panel. After a while, the panel will recover its function.

On/Off

1, ready status

When the system closed, the light will be red.

2. on status

- press the panel  1,5second, the background light will be opened, system started, the current temperature will be displayed at the panel.
- the system will be losed within 10 minutes automatically if none function is opned.

3 off status

- when the system is on status, touch the key , the system will be closed.
- after closing the system, will be lasting for draining. And the system will be closed automatically.

Steam

Touch the key , to open the steam function

Steam temperature and time

The panel willdisplay TEMP. The default temperature is 45C. The adjustable range is 25 – 60C.

When TEMP is shinning touch the key



When TEMP is shinning touch the key  the default steam time will display 45min at that time you may adjust the steam time.

When the steam opening, touch the key  to close the steam function.

Light

Touch the key  to open the light function. When the light opening, touch the key  to close the light function.

Radio

First touch  open the radio function. Second touch  close the radio function and save the radio channel and volume.

Parameter setup and radio function adjustment

Touch the key , the system will enter the status as per the following sequence: radio channel shift, channel adjustment, steam temperature, steam timing, volume adjustment.

1-radio channel shift

the panel will display CH, touch the panel



2-channel adjustment

the panel will display TUNE at that time touch the panel



to adjust the channel for searching automatically, when there's signal for one chanel, automatic searching will be stopper.

channel save – touch the panel  for 1 second (max. 10 channels save)

Volume adjustment: when the radio on touch the key



Fan

When the system is On status, touch the key , the fan function will be opened.

Touch again the function will be closed.



MADE BY • VYROBENO

ROLTECHNIK a.s. | Třebořov 160 | 569 33 Czech Republic | tel.: +420 461 324 301/302 | fax: +420 461 324 297

www.roltechnik.com